

HandTop

HandTop Ink Jet Printer - navodila za vzdrževanje

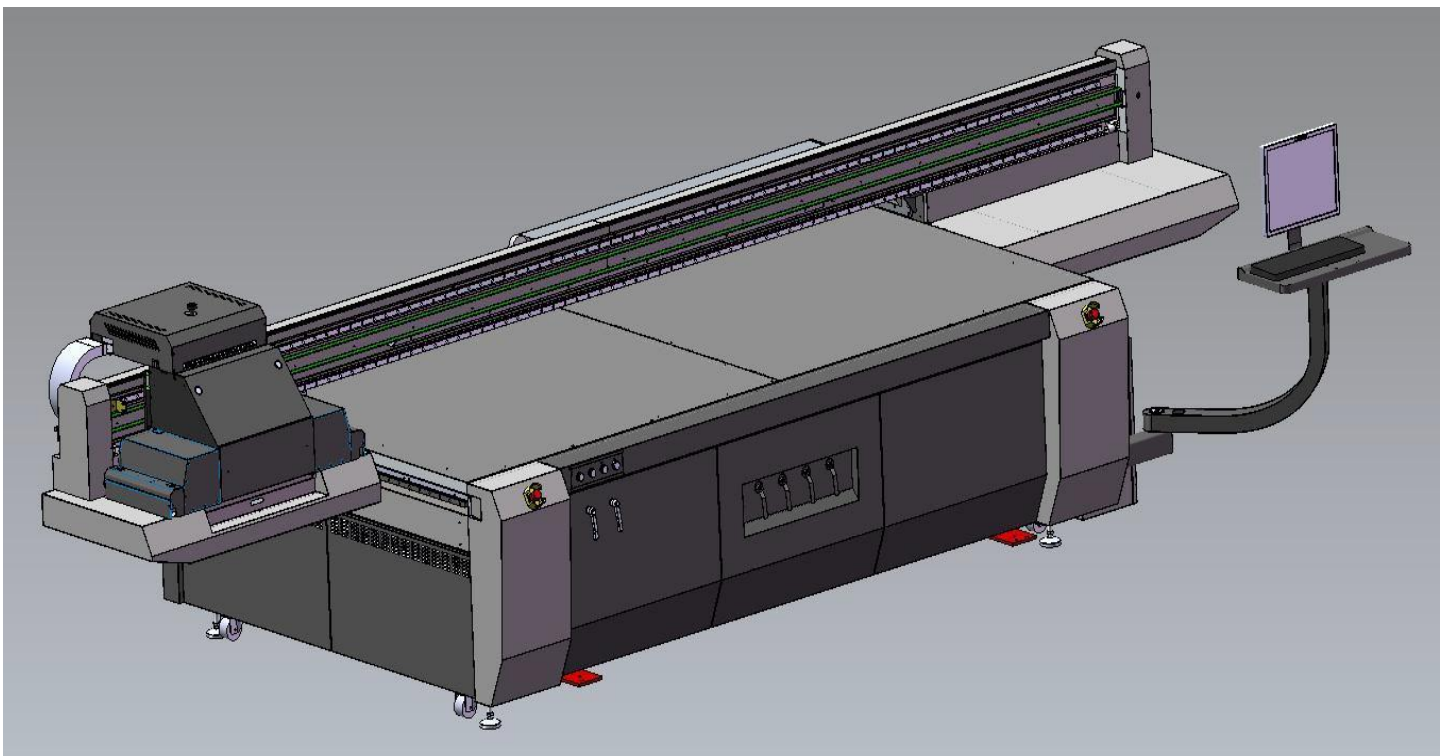

※ Vzdrževanje tiskalnika

1. Periodično vzdrževanje



Da bi tiskalnik ohranili v dobrih delovnih pogojih, morajo operaterji redno opravljati vzdrževalna dela v skladu z naslednjimi navodili.

Dnevno	Očistite okvir
	Očistite odpadno črnilo
	Očistite dno pladnja glave
	Preverite sistem negativnega pritiska
	Pregled 'nozzla'
	Očistite vlečno linijo in notranje kable
	Očistite fen in omarico
	Očistite zbiralni pladenj odpadnega črnila
	Zamenjajte filtersko vlakno
	Naredite kalibracijo in poravnavo



Mesečno	Podmažite premikajoče se mehanske dele
	Preverite spoje pri dovodih črnila in zraka
	Zamenjajte zračno pumpo

Na 4 mesece	Zamenjajte kapsulni filter (ali vsakih 20 litrov)
	Zamenjajte pumpo za črnilo in optično vlakno

Letno	Zamenjajte steklo na UV luči
	Zamenjajte filter na glavi (ali vsakih 20 litrov)
	Zamenjajte cevi v vlečni liniji

2. Vzdrževanje mehanskih delov

Podmažite premikajoče se mehanske dele z litijevo mastjo na mesečni bazi.

Premikajoči se deli	X-smerna drsna pot X- smerni vijačni vodi Y- smerna drsna pot Y- smerni vijačni vodi
	Uporabite mazalno pištolo na vzvod, da skozi nastavek podmažete drsni blok.
	Da se izognete poškodbam drsne poti in drsnega bloka, uporabljajte le čisto litijevo mast.

3. Vzdrževanje preciznih delov

Vse natančne dele je potrebno dobro očistiti z izopropanolom in krpo, ki ne pušča vlaken, v skladu z navodili za vzdrževanje.

Precizni deli	Kodirni trak
	Kodirni čitalnik
	Čitalnik višine glave

4. Vzdrževanje tiskalne glave

4.1 Dnevno vzdrževanje

- 1** Vsak dan pred ali po delu naredite 'nozzle' tisk, da preverite, ali obstaja morebitna blokada.

	Če opazite blokada, takoj izvedite izpiranje.
	V primeru, da se med tiskanjem izprazni le ena ali dve barvi, je zelo priporočljiv tisk sinhrono barvne vrstice, da se lahko v celotnem procesu izpraznijo tudi vse ostale barve.
	Dvakrat preverite gladkost medija, postavljenega na ploščad, da se izognete udarcev in poškodbe tiskalne glave.

- 2** Pospravite in očistite tiskalno ploščad in dno pladnja tiskalne glave.

- 3** V kolikor je potrebno, izvedite potrebne ukrepe za odstranitev prahu ali elektrostatike.

4.2 Vzdrževanje za ohranjanje tiskalne glave

- 1 KT ploščo, v velikosti pladnja za tiskalne glave, ovijte s folijo za zaščito.
- 2 Na površino previdno položite robček, ki ne pušča vlaken, in ga z nekaj izpiranja navlažite.
- 3 Postavite navlaženo KT ploščo pod pladenj tiskalne glave, nato ročno zavrtite vijačni kabel v smeri Z, tako, da se nosilec spusti navzdol, dokler se obe površini ne prilepita ena na drugo.
- 4 Ne pritiskajte preveč, rahel stik je dovolj.
- 5 Izklopite glavno stikalo.

5. Zamenjava potrošnega materiala

5.1 Zamenjava črpalke za črnilo



V kolikor slišite trikratno zaporedno brenčanje, preverite delovanje črpalke.

1. Odstranite pokvarjeno črpalco črnila in odklopite cevi, povezane s črpalco.







2. Odrežite poškodovani ali deformirani končni del cevi.

3. Nato povežite cevke z novo črpalko.

	Med samim procesom zamenjave, se lahko zasliši trikratno zaporedno brnenje. Po zaključku boste morali ponastaviti Topjet.
--	---

5.2 Refil črnila

	Če slišite šestkratno zaporedno brnenje, preverite ali zmanjkuje črnila.
	Opomba! Cev s črnilom mora biti vstavljena na dno glavne posode.

- 1** Pripravite si novo črnilo in ga odprite.
- 2** Odprite glavno posodo s črnilom, ki jo je potrebno napolniti in dolijte vsebino.
- 3** Pritisnite tipko 'Reset'.

5.3 Zamenjava kapsulnega filtra

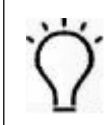

Filter za črnilo zahteva sezonsko menjavo.

- 1 Odklopite priključke napajalnega kabla črpalke za črnilo.
- 2 Spnite dovodno cev, da preprečite puščanje ali umik črnila.
- 3 Odklopite spoje cevi in filtra. Odstranite filter.
- 4 Namestite nov filter in ob tem bodite pozorni na prikaz smeri pretoka, ki je označen s puščico.



- 5 Odstranite sponko in ponovno priključite napajalni kabel.

5.4 Zamenjava cevi za zrak.



V kolikor na ceveh opazite poškodbo ali se je nabrala umazanija, je cev potrebno zamenjati.

- 1 Premaknite žarek nazaj.
- 2 Zaprite pršilo in zaprite ventile.

- 2 Izklopite varovalo in odklopite napajalna kabla obeh zračnih črpalk.
- 3 Razstavite pokrov vlečne linije.
- 4 Zamenjajte cevi z novimi.
- 5 Cevi ustrezno označite, da se izognete napačnemu priklopu.
- 6 Priklopite in fiksirajte cevi.
- 7 Namestite nazaj pokrov vlečne linije, priključite napajalni kabel in aktivirajte napravo.
- 8 Vklopite ventil in aktivirajte funkcijo pršenja. Naredite testni print.



Pred zamenjavo je potrebno izklopiti ventile in odklopiti vse napajalne kable na obeh zračnih črpalkah, v nasprotnem lahko pride do uhajanja črnila.